

WIRELESS  
GAMING  
HEADSET

publick

A C C E S S O R I



WIRED GAMING  
HEADSET

PER **NINTENDO SWITCH™ 2**

---

MANUALE D'ISTRUZIONI



## PRIMA DELL'UTILIZZO

### **Grazie per aver acquistato il nostro prodotto.**

Prima di utilizzarlo, leggere attentamente questo manuale di istruzioni e conservarlo per riferimenti futuri.

## SPECIFICHE TECNICHE

**Piattaforme:** Compatibile con Nintendo Switch™2 e con tutti i dispositivi audio con jack 3,5 mm.

**Dimensioni:** 175x90x200 mm

**Peso:** 310 g

**Lunghezza cavo:** 1,8 m (PVC)

**Diametro altoparlante:** 50 mm

**Impedenza altoparlante:** 32 Ω

**Sensibilità altoparlante:** 103 dB ±3 dB @1KHz

**Risposta in frequenza altoparlante:** 20Hz-20KHz

**Potenza in ingresso (nominale):** 15 mW

**Potenza massima in ingresso:** 20 mW

**Tipo microfono:** Elettretto a condensatore

**Dimensione microfono:** 6,0 × 2,7 mm

**Sensibilità microfono:** -42 dB ±3 dB

**Rapporto segnale/rumore microfono (SNR):** 58 dB

**Direttività microfono:** Omnidirezionale

**Impedenza in uscita:** ≤2.2 KΩ



# PANORAMICA DEL PRODOTTO

- 1 Padiglione esterno
- 2 Microfono regolabile
- 3 Archetto
- 4 Controllo del volume
- 5 Pulsante mute microfono
- 6 Imbottitura padiglione
- 7 Fascia regolabile
- 8 Jack 3.5 mm

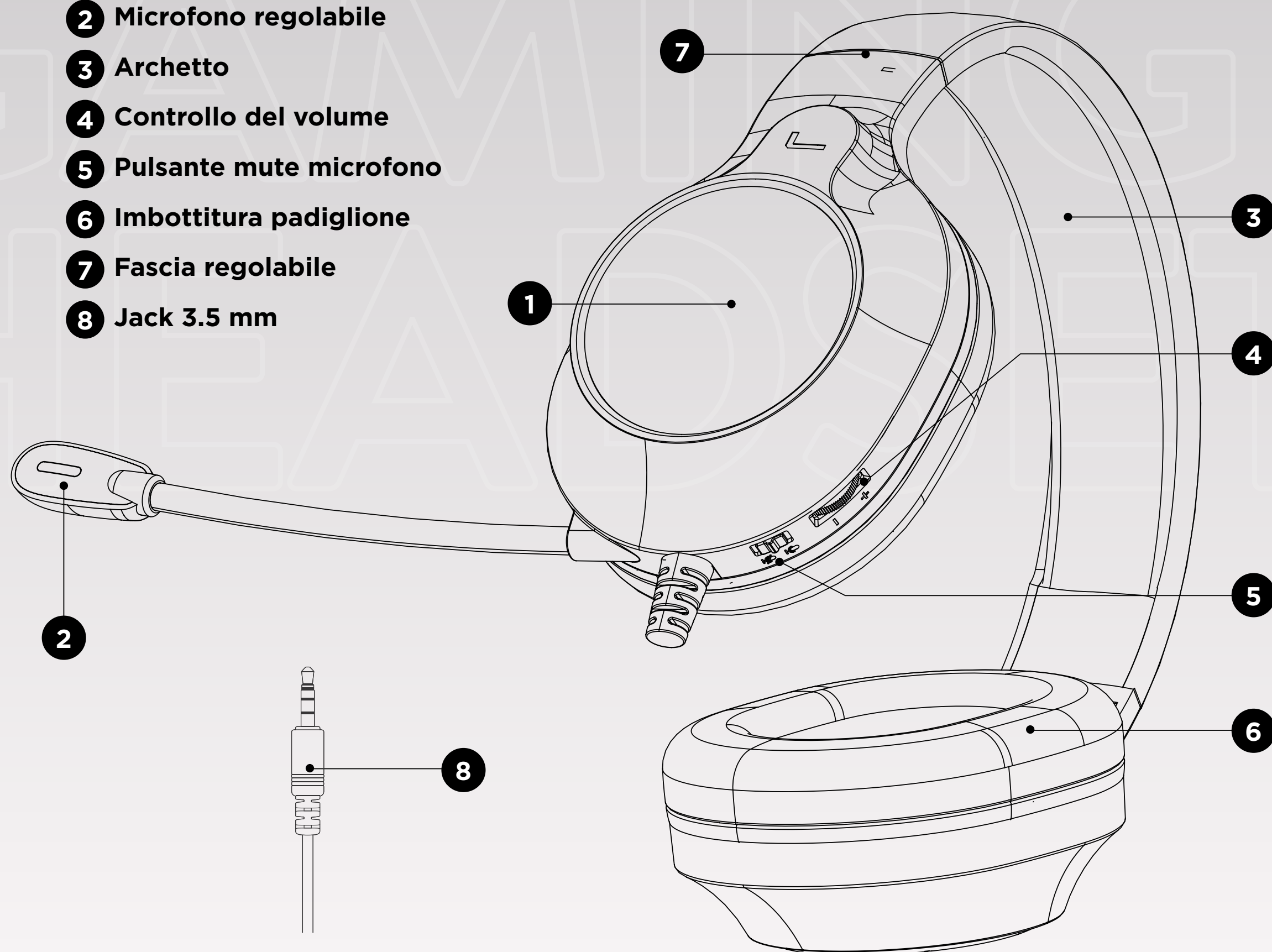

## PRECAUZIONI D'USO

- > Non utilizzare questo prodotto per scopi diversi da quelli descritti in questo documento.
- > Le cuffie non devono essere immerse in acqua, bagnate o posizionate vicino a oggetti pieni di liquidi, ad esempio dei vasi. Conservarle sempre in un luogo asciutto.
- > Non tentare mai di smontare o ricostruire le cuffie da soli.
- > Non applicare alcuna pressione eccessiva e non far subire al dispositivo urti violenti.
- > Posizionare le cuffie lontano dalla luce diretta del sole, da calore eccessivo o freddo estremo. L'esposizione a temperature molto elevate può danneggiare la struttura e i circuiti interni del dispositivo o la batteria.
- > Tenere lontano dalla portata dei bambini.
- > Per proteggere salute e udito, non ascoltare la musica ad alto volume per lunghi periodi. Si raccomanda un utilizzo non continuo delle cuffie e/o di mantenere il volume ad un livello appropriato.



### RISPETTO DELL'AMBIENTE

I dispositivi elettrici/elettronici non vanno smaltiti come rifiuti urbani ma devono essere depositati negli appositi centri di raccolta.

**Informazioni sulla corretta gestione dei Rifiuti da Apparecchiature Elettriche ed Elettroniche (RAEE) domestiche ai sensi della Direttiva Europea 2012/19/EU.**

Il simbolo del cassonetto barrato riportato sull'apparecchiatura o sulla sua confezione indica che il prodotto alla fine della propria vita utile deve essere raccolto separatamente dagli altri rifiuti per permetterne un adeguato trattamento e riciclo. L'utente dovrà, pertanto, conferire gratuitamente l'apparecchiatura giunta a fine vita ai punti disponibili per la raccolta differenziata dei rifiuti elettrici ed elettronici - RAEE - oppure riconsegnarla al rivenditore secondo le modalità previste.

L'adeguata raccolta differenziata dell'apparecchiatura dismessa permette una gestione del rifiuto ambientalmente compatibile, quindi contribuisce ad evitare possibili dispersioni di sostanze pericolose, effetti negativi sull'ambiente e sulla salute, favorendo il reimpiego e/o riciclo dei materiali di cui è composta l'apparecchiatura. Lo smaltimento abusivo del prodotto da parte dell'utente comporta l'applicazione delle sanzioni previste dalla corrente normativa di legge. Vi preghiamo di verificare la normativa vigente e le misure adottate dal servizio pubblico operante nel vostro Paese o territorio."

**Cidiverte Spa ha scelto di aderire a Erion, primario sistema di Sistemi Collettivi che garantiscono agli utilizzatori il corretto trattamento e recupero dei RAEE e dei rifiuti di pile e accumulatori e la promozione di politiche orientate alla tutela ambientale.**